

• • • SPECIFICHE TECNICHE

- Pressione massima d'esercizio al calcio pistola 2,5-3 bar (36-42,9 psi)
- Consumo aria 60 lt./min. (2,1 c.f.m.)

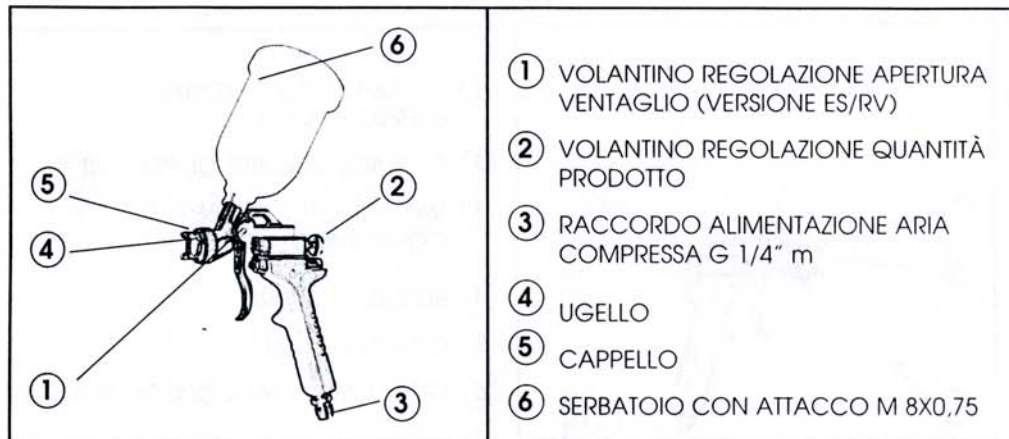

• • • UTILIZZO

Gli aerografi della serie ES - ES/RV sono stati concepiti per l'esecuzione di ritocchi in carrozzeria, nell'industria e nella falegnameria, e per tutti i lavori di grafica e decorazione. Lo strumento non è adatto all'utilizzo con prodotti abrasivi o contenenti acidi o benzine.

**PER UNA MIGLIOR RESA DELL'AEROGRAFO SI CONSIGLIA DI SEGUIRE LE SEGUENTI INDICAZIONI:**

1. Utilizzare possibilmente il tubo aria con sezione interna minima  $\varnothing$  8 mm (0.3").
2. Assicurarsi che l'aria compressa utilizzata sia perfettamente filtrata da acqua, olio o altre impurità (ad esempio con l'installazione di un gruppo filtrante della serie ASTURO MEC)
3. Tirare il primo tempo del grilletto in modo che l'aria fluisca attraverso la pistola e regolare la pressione in modo da ottenere 2,5-3 bar (35,7-42,9 psi) al calcio della pistola.  
 N.B.: Se si utilizzano 10 mt. di tubo, regolare la pressione dell'aria al filtro regolatore posto a monte ad un valore massimo di 3,5-4 bar (50-57,2 psi) per ottenere una pressione di atomizzazione consigliata di 2,5-3 bar (36-42,9 psi) al calcio della pistola.

• • • CONSIGLI PER UNA CORRETTA APPLICAZIONE

1. Impostare la distanza tra l'aerografo e la superficie da trattare tra i 150 e i 200 mm (5.9-7.9").  
 Se l'aerografo lavora ad una pressione troppo bassa e ad una distanza eccessiva non si otterrà un'efficienza di trasferimento ottimale.
2. Il getto dell'aerografo deve essere sempre mantenuto perpendicolare alla superficie da verniciare.  
 L'applicazione del prodotto, deve avvenire per linee orizzontali. Eventuali spostamenti dell'assetto durante l'emissione del prodotto verniciante, possono causare una stesura non uniforme dello strato di vernice.
3. La corretta viscosità della vernice è compresa tra 15 e 25 sec. Coppa Ford n. 4, questi valori dipendono dalle particolari applicazioni e dalla misura di ugello utilizzata.

• • • FORMA DEL VENTAGLIO



Registrare pressione aria, quantità prodotto e apertura ventaglio fino a ottenere una impronta regolare come in fig. C



• • • AVVERTENZE PER LA SICUREZZA



• PERICOLO INCENDIO O ESPLOSIONE

- Non utilizzare SOLVENTI IDROCARBURI ALO-GENATI (1.1.1 Tricloruro, Cloruro di Etilo, etc.), acido o alcalino, possono causare reazioni chimiche pericolose con i materiali di costruzione dell'aerografo.
- Evitare ogni azione che può provocare incendi come fumare o generare scintille.
- Assicurarsi che l'impianto di verniciatura sia dotato di collegamento a terra.



• EQUIPAGGIAMENTI E PRECAUZIONI PER LA SALUTE:

- Utilizzare l'aerografo in ambienti ben ventilati.
- Indossare sempre guanti ed occhiali di protezione adeguati, nonché filtri per respirazione ad uso specifico.
- Adottare indumenti adeguati per la protezione del corpo in modo da prevenire contatti con vapori tossici, solventi o con i prodotti utilizzati.

L'utilizzo di alcuni prodotti vernicianti contenenti solventi organici può provocare intossicazioni a causa dei vapori tossici emessi. Si raccomanda in ogni caso di leggere le schede tecniche dei prodotti da impiegare.



• RISCHI DI USO IMPROPRIO

- Non direzionare il getto contro persone o animali.
- Non superare le pressioni di esercizio.
- Prima delle operazioni di smontaggio e pulizia assicurarsi di aver scollegato l'aerografo dall'impianto di alimentazione.



< 2.5 MT. SEC.



< 80 dBA

• • • ANOMALIA DI FUNZIONAMENTO E RIMOZIONE DELLE CAUSE

DIFETTO	CAUSA	RIMEDIO
GETTO A INTERMITTENZA	- Premistoppa usurato - Ugello vernice lento - Ugello rovinato	- Sostituire premistoppa - Stringere - Sostituire ugello
GETTO NON UNIFORME	- Fori aria cappello sporchi o danneggiati - Foro centrale cappello danneggiato o sporco - Ugello sporco o danneggiato	- Pulire accuratamente (non con oggetti metallici), nel caso che il problema non si risolve sostituire ugello e cappello.
ENTRATA ARIA NEL SERBATOIO DELLA VERNICE	- Ugello vernice lento - Ugello rovinato	- Stringere - Sostituire ugello
ESCE VERNICE DALL'UGELLO TIRANDO SOLO IL PRIMO TEMPO	- Ugello e ago sporchi di vernice secca - Ugello o ago danneggiati - Molla spingi ago mancante	- Pulire accuratamente - Sostituire ago e ugello - Inserire la molla
RILASCIANDO LA LEVA FUORIESCE ARIA	- Sporco nella valvola aria - Valvola aria danneggiata - Premistoppa valvola aria usurato	- Pulire accuratamente/Sostituire - Sostituire - Sostituire

• • • MANUTENZIONE

Una pulizia incompleta potrebbe causare anomalie nel funzionamento e un degrado della forma del ventaglio

1. Rimuovere la vernice residua e versarla in un altro contenitore.

**AVVERTENZA: SCOLLEGARE L'AEROGRAFO DALL'IMPIANTO PRIMA DI EFFETTUARE QUALSIASI OPERAZIONE DI SMONTAGGIO.**

2. Smontare l'aerografo facendo attenzione ad estrarre l'ago prima di smontare l'ugello, per evitare di danneggiare la sede di chiusura dell'ugello.
3. Pulire tutti i passaggi vernice e l'ugello. Effettuare la pulizia degli altri componenti utilizzando uno spazzolino imbevuto di solvente.
4. Rimontare l'aerografo e spruzzare una piccola quantità di solvente per eliminare tutti i residui nei passaggi vernice.

**ATTENZIONE:**  
 NON UTILIZZARE OGGETTI METALLICI O COMUNQUE PARTICOLARI CHE POSSONO DANNEGGIARE I FORI DELL'UGELLO E DEL CAPPELLO. NON IMMERGERE COMPLETAMENTE L'AEROGRAFO NEL SOLVENTE NON UTILIZZARE COMPONENTI O PARTI DI RICAMBIO CHE NON SIANO ORIGINALI WALMEC.

# INSTRUCTIONS SPRAYGUN ES - ES/RV

## • • • SAFETY WARNINGS



### • DANGER OF FIRE OR EXPLOSION:

- Never use HALIDE HYDROCARBON SOLVENTS (1.1.1 Trichloride, Chloride Ethyl etc.), acids or alkalis that would cause dangerous chemical reactions with the materials used in constructing the spray gun.
- Do not smoke or produce sparks: this could cause fire.
- Always be sure that the painting equipment is earthed correctly.



### • HEALTH & SAFETY EQUIPMENT AND PRECAUTIONS:

- Use the spray gun only in well ventilated rooms.
- Always wear suitable protective gloves and goggles as well as specific breathing filters/masks.
- Use special clothing to protect the body from contact with toxic vapours, solvents or with the products in use.



### • WARNINGS CONCERNING IMPROPER USE

- Never direct the jet towards persons or animals.
- Never exceed the rated pressures.
- Before disassembly and cleaning, make sure that the spray gun has been disconnected from the supply unit.



< 2.5 MT. SEC.

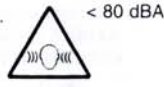

< 80 dBA

## • • • FAILURES AND REMOVAL OF THEIR CAUSES

FAULT	CAUSE	REMEDY
INTERMITTENT JET	- Stuffing box is worn - Paint nozzle is loose - Nozzle is damaged	- Replace the stuffing box - Tighten up - Replace the nozzle
UNEVEN JET	- Air cap holes are dirty or damaged - Central hole on cap is damaged or dirty - Nozzle is dirty or damaged	- Clean carefully (not with metal objects), if problem persists, replace nozzle and cap.
AIR IS ENTERING THE PAINT POT	- Paint nozzle is loose - Nozzle is worn out	- Tighten up - Replace nozzle
PAINT LEAVES THE NOZZLE ONLY ON FIRST PULL	- Nozzle and needle are clogged with dry paint - Nozzle or needle is damaged - Needle pusher spring missing	- Clean carefully - Replace nozzle and needle - Insert the spring
AIR IS DISCHARGED WHEN THE LEVEL IS RELEASED	- Dirt in the air valve - Air valve damaged - Air valve stuffing box worn out	- Clean carefully / replace - Replace - Replace

## • • • MAINTENANCE

Incomplete cleaning could cause function failures and a degradation of the fan form.

1. Remove any remaining paint by pouring it into another container.

2. Disassemble the spray gun making sure to remove the needle before disassembling the nozzle to avoid damage to the housing of the nozzle closure.

3. Clean all the paint passages and the nozzle. Clean the other components using a brush soaked in solvent.

4. Reassemble the spray gun and spray a small quantity of solvent to eliminate all the residues in the paint passages.

**WARNING: DISCONNECT THE SPRAY GUN FROM THE EQUIPMENT BEFORE ANY DISASSEMBLY OPERATIONS.**

**WARNING:**  
NEVER USE METAL OR OTHER OBJECTS THAT COULD DAMAGE THE HOLES IN THE NOZZLE AND CAP. NEVER IMMERSE THE SPRAY GUN COMPLETELY IN SOLVENT.  
NEVER USE COMPONENTS OR PARTS THAT ARE NOT WALMEC ORIGINALS.

MOD. .... ES - ES/RV

## • • • TECHNICAL SPECIFICATIONS

- Maximum operating pressure on the pistol grip: 2,5-3 bar (35,7-42,9 psi)
- Air consumption 60 lt./min. (2,1 c.f.m.)

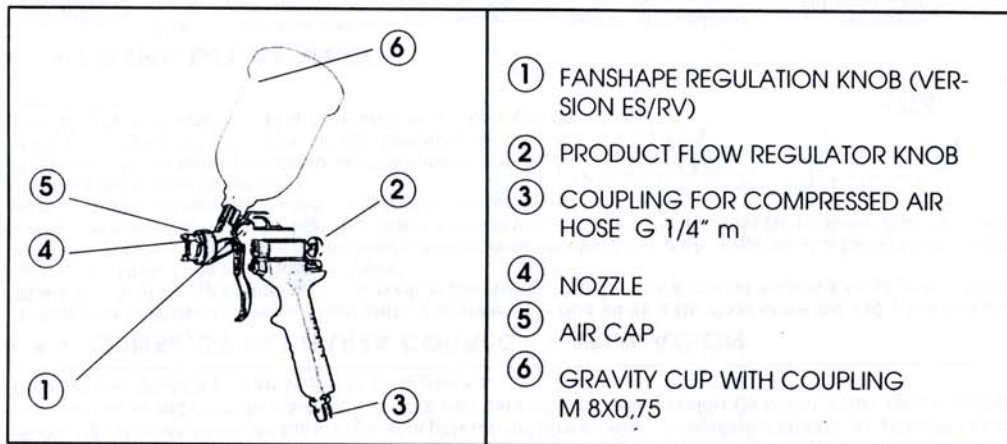

- ① FANSHAPE REGULATION KNOB (VERSION ES/RV)
- ② PRODUCT FLOW REGULATOR KNOB
- ③ COUPLING FOR COMPRESSED AIR HOSE G 1/4" m
- ④ NOZZLE
- ⑤ AIR CAP
- ⑥ GRAVITY CUP WITH COUPLING M 8X0,75

## • • • USE

The ES-ES/RV spray guns have been designed for touch ups in the body shop, wood and industrial sectors, as well as for graphic work and decoration work. The instrument is not suitable for use with abrasives or products containing acids or petrol of any kind.

### TO IMPROVE THE YIELD WHEN USING THE SPRAY GUN WE RECOMMEND FOLLOWING THE INDICATIONS GIVEN BELOW:

1. When possible, use an air hose with a minimum internal section of  $\varnothing 8$  mm (0.3").
  2. Make sure that the compressed air is perfectly filtered to remove air, oil or other impurities (for example, by installing a filter group of the ASTURO MEC series).
  3. Pull the trigger a first time so that the air flows through the gun and adjust the pressure to 2,5-3 bar (35,7-42,9 psi) on the pistol grip.
- N.B.: When using a 10-mt. hose, adjust the air pressure on the regulating filter upstream to a maximum value of 3.5-4 bar (50-57,2 psi) to obtain the recommended atomising pressure of 2,5-3 bar (36-42,9 psi) on the pistol grip.

## • • • ADVICE FOR CORRECT USE

1. The distance between the spray gun and the surface to be painted must be set between 150 and 200 mm (5.9-7.9"). If the spray gun is working at too low a pressure and at too high a distance, it will not perform to the best of its capacity.
2. The jet from the spray gun must always be perpendicular to the surface being painted and the paint must be applied in horizontal strokes. Any eventual shift from this position when spraying will result in an uneven application of the paint layer.
3. Correct viscosity of the paint is between 15 and 25 sec. Cup Ford n°4. These values depend on the application in question and the size of the nozzle in use.

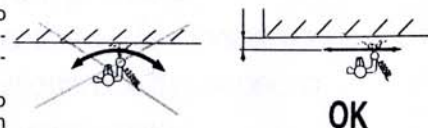

## • • • FORM OF THE FAN

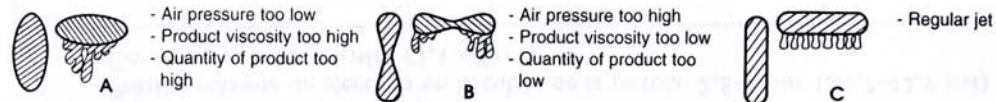

Adjust the air pressure, product quantity and spray aperture until obtaining a regular imprint as in fig. C

## INSTRUCCIONES AERÓGRAFO ES - ES/RV

MOD. .... ES - ES/RV

### • • • ADVERTENCIAS REFERENTES A SEGURIDAD



#### • PELIGRO DE INCENDIO O DE EXPLOSIÓN:

• No utilizar solventes hidrocarburos alógenados (1.1.1 Tricloruro de Etil, etc.), ácido o alcalino, pueden causar reacciones químicas peligrosas con los materiales de construcción del aerógrafo.

• Evitar cualquier acción que pueda causar incendios como por ejemplo fumar o generar chispas.

• Comprobar que la instalación de barnizado esté dotada de conexión a tierra.



#### • EQUIPAMIENTO Y PRECAUCIONES PARA LA SALUD:

• Utilizar el aerógrafo en ambientes bien ventilados.  
• Usar siempre guantes y gafas de seguridad adecuados, además de filtros para la respiración adecuados para el caso.  
• Adoptar vestuario de seguridad para el cuerpo de modo que se eviten contactos con vapores tóxicos, solvente o con los productos que se utilizan.



#### • RIESGOS DEBIDOS AL USO IMPROPIO



• No lanzar el chorro contra persona o animales.  
• No superar las presiones de funcionamiento recomendadas.

• Antes de las operaciones de desmontaje y de limpieza controlar si se ha desconectado el aerógrafo de la instalación de alimentación.



< 2,5 MT. SEC.



< 80 dBA

### • • • ANOMALIA EN EL FUNCIONAMIENTO Y ELIMINACIÓN DE LAS CAUSAS

DEFECTO	CAUSA	REMEDIO
<b>CHORRO INTERMITENTE</b>	- Prensaestopa gastado - Tobera de barniz suelta - Tobera averiada	- Substituir prensaestopa - Apretar - Substituir la tobera
<b>CHORRO NO UNIFORME</b>	- Orificios para el aire del sombrerete sucios o averiados - Orificio central del sombrerete averiado o sucio. - Tobera sucia o averiada	- Limpiar cuidadosamente (no usar objetos metálicos), en el caso que el problema no se resuelva, substituir la tobera y el sombrerete.
<b>ENTRA AIRE EN EL ESTANQUE DE BARNIZ</b>	- Tobera del barniz suelta - Tobera averiada	- Apretar - Substituir la tobera
<b>SALE BARNIZ POR LA TOBERA TIRANDO SOLO EL PRIMER TIEMPO</b>	- Tobera y aguja sucias con barniz seco - Tobera o aguja averiadas - Muelle de presión de la aguja faltante	- Limpiar cuidadosamente - Substituir aguja y tobera - Introducir el muelle
<b>LIBERANDO LA LEVA SALE AIRE</b>	- Suciedad en la válvula de aire - Válvula de aire averiada - Prensaestopa de la válvula de aire gastado	- Limpiar cuidadosamente - Substituir - Substituir

### • • • MANTENIMIENTO

Una limpieza incompleta podría causar anomalías en el funcionamiento y una degradación de la forma del abanico.

1. Quitar el barniz residual y vaciarla en otro contenedor.

2. Desmontar el aerógrafo poniendo cuidado en extraer la aguja antes de desmontar la tobera para evitar averiar el asiento del cierre de la tobera.

3. Limpiar todo el paso del barniz y la tobera. Efectuar la limpieza de los demás componentes utilizando un cepillo empapado con solvente.

4. Montar el aerógrafo, rociar una pequeña cantidad de solvente para eliminar todos los residuos por todo el recorrido que hace el barniz.

#### ADVERTENCIA:

DESCONECTAR EL AERÓGRAFO DE LA INSTALACIÓN ANTES DE EFECTUAR CUALQUIER OPERACIÓN DE DESMONTAJE

#### ATENCIÓN :

NO UTILIZAR OBJETOS METALICOS O CUALQUIER PIEZA QUE PUEDA AVERIAR LOS ORIFICIOS DE LA TOBERA Y DEL SOMBRERETE. NO SUMERGIR POR COMPLETO EL AERÓGRAFO EN EL SOLVENTE NO UTILIZAR COMPONENTES O PIEZAS DE RECAMBIO QUE NO SEAN ORIGINALES WALMEC.

ESPAÑOL

### • • • ESPECIFICACIONES TÉCNICAS

- Presión máxima de ejercicio en la culata de la pistola: 2,5-3 bar (35,7-42,9 psi)
- Consumo aire 60 lt./min. (2,1 c.f.m.)

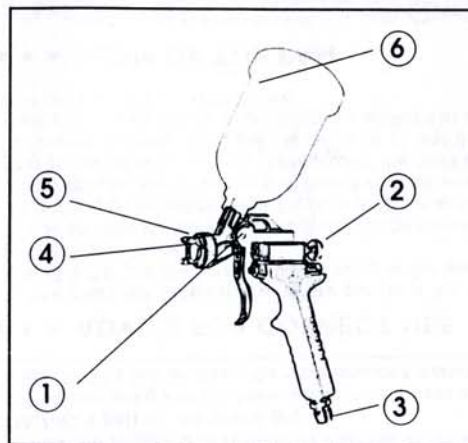

- ① REGULADOR DE ABANICO (VERSION ES/RV)
- ② REGULADOR DE PRODUCTO
- ③ ENTRADA AIRE COMPRIMIDO G 1/4" m
- ④ PICO DE FLUIDO
- ⑤ BOQUILLA DE AIRE
- ⑥ DEPOSITO CON ROSCA M 8X0,75

### • • • USO

Los aerografos de la serie ES-ES/RV han sido concebidos para la ejecución de retoques en carrocería, en la industria y en el sector de la madera para todos los trabajos de grafica y decoración. El instrumento no es adecuado para ser usado con productos abrasivos o que contienen ácidos o benceno.

#### PARA UN MEJOR RENDIMIENTO DEL AERÓGRAFO SE ACONSEJA SEGUIR LAS SIGUIENTES INDICACIONES:

1. Utilizar dentro de lo posible el tubo del aire con sección interna mínima  $\varnothing$  8 mm (0.3").
  2. Controlar que el aire comprimido utilizada esté perfectamente filtrada del agua, aceite o de otras impurezas (por ejemplo con la instalación de un grupo filtrante de la serie ASTURO MEC).
  3. Tirar el primer tiempo del gatillo de manera que el aire fluya a través de la pistola y regular la presión de manera que se obtengan 2,5-3 bar (35,7-42,9 psi) en la culata de la pistola.
- NOTA.: Si se usan 10 mt. de tubo, regular la presión del aire en el filtro regulador situado en posición anterior a un valor máximo de 3,5-4 bar (50-57,2 psi) para obtener una presión de atomización recomendada de 2,5-3 bar (36-42,9 psi) en la culata de la pistola.

### • • • CONSEJOS PARA UNA CORRECTA APLICACIÓN

1. Impostar la distancia entre el aerógrafo y la superficie que se va a barnizar entre los 150 y los 200 mm (5.9-7.9"). Si el aerógrafo trabaja a una presión demasiado baja y a una distancia excesiva no se podrá conseguir un rendimiento de transferencia óptimo.
2. El chorro del aerógrafo debe mantenerse siempre perpendicular a la superficie que se está barnizando. La aplicación del barniz hay que efectuarlo por líneas horizontales. Cualquier modificación del equilibrio durante la emisión de producto barnizador puede causar una distribución no uniforme del estrato de barniz.
3. La correcta viscosidad del barniz está comprendida entre 15 y 25 sec. Copa Ford n°4, estos valores dependen de la particularidad de la aplicación y de la dimensión de la tobera que se está utilizando.

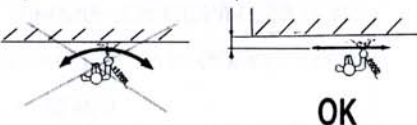

### • • • FORMA DEL ABANICO

- A - Presión del aire demasiado baja  
- Viscosidad del producto demasiado alta  
- Cantidad de producto demasiado alta
- B - Presión del aire demasiado alta  
- Viscosidad del producto demasiado baja  
- Cantidad de producto demasiado baja
- C - Chorro regulador

Ajustar la presión del aire, la cantidad de producto, y la apertura del abanico hasta conseguir una huella regular como se indica en la fig. C.

## INSTRUCTIONS PISTOLET ES - ES/RV

### • • • AVERTISSEMENTS POUR LA SECURITE



#### • DANGER D'INCENDIE OU D'EXPLOSION:

- Ne pas utiliser de SOLVANTS HYDROCARBURES HALOGENES (1.1.1 Trichlorure, Chlorure d'Ethyle, etc.), acide ou alcalin, qui peuvent provoquer des réactions chimiques dangereuses avec les matériaux de construction du pistolet.
- Eviter toute action pouvant provoquer des incendies comme fumer ou produire des étincelles.
- Vérifier que l'installation de peinture soit reliée à la terre.



#### • EQUIPEMENTS ET PRECAUTIONS POUR LA SANTE:

- Utiliser le pistolet dans des milieux bien ventilés.
- Porter toujours des gants et des lunettes de protection appropriés, ainsi que des filtres de respiration pour usage spécifique.
- Porter des vêtements appropriés pour la protection du corps de façon à prévenir les contacts avec les vapeurs



toxiques, les solvants ou avec les produits utilisés.

- L'utilisation de certaines peintures contenant des solvants organiques peut provoquer des intoxications dues aux vapeurs toxiques d'émanation. Dans tous les cas, lire les fiches techniques des produits à utiliser.



#### • RISQUES D'USAGE IMPROPRE

- Ne pas diriger le jet contre les personnes ou les animaux.
- Ne pas dépasser les pressions d'exercice.
- Avant d'effectuer les opérations de démontage et de nettoyage, déconnecter le pistolet de l'installation d'alimentation.



< 2,5 MT. SEC.



< 80 dBA

### • • • ANOMALIE DE FONCTIONNEMENT ET ELIMINATION DES CAUSES

DEFAUT	CAUSE	REMEDE
<b>JET À INTERMITTENCE</b>	- Presse-étoupe usé - Gicleur peinture lent - Gicleur endommagé	- Remplacer le presse-étoupe - Serrer - Remplacer le gicleur
<b>JET NON UNIFORME</b>	- Orifices air chapeau sales ou endommagés - Orifice central chapeau endommagé ou sale - Gicleur sale ou endommagé	- Nettoyer soigneusement (ne pas utiliser des objets métalliques), si le problème persiste, remplacer le gicleur et le chapeau.
<b>DE L'AIR ENTRE DANS LE RESERVOIR DE LA PEINTURE</b>	- Gicleur peinture lent - Gicleur endommagé	- Serrer - Remplacer le gicleur
<b>LA PEINTURE SORT DU GICLEUR EN TIRANT LA GACHETTE SEULEMENT AU PREMIER CRAN</b>	- Gicleur ou aiguille sales de peinture sèche - Gicleur ou aiguille endommagés - Ressort pousse-aiguille absent	- Nettoyer soigneusement - Remplacer l'aiguille et le gicleur - Insérer le ressort
<b>L'AIR SORT LORSQUE L'ON LACHE LE LEVIER</b>	- Saleté dans le clapet air - Clapet air endommagé - Presse-étoupe clapet air usagé	- Nettoyer soigneusement/Remplacer - Remplacer - Remplacer

### • • • ENTRETIEN

Une nettoyage incomplet pourrait provoquer des anomalies dans le fonctionnement et une détérioration de la forme de l'éventail.

1. Enlever la peinture résiduelle et la verser dans un autre récipient.

**AVERTISSEMENT:** DECONNECTER LE PISTOLET DE L'INSTALLATION AVANT D'EFFECTUER TOUTE OPERATION DE DEMONTAGE

2. Démontez le pistolet en extrayant l'aiguille avant de démonter le gicleur, pour éviter d'endommager le siège de fermeture de ce dernier.

3. Nettoyer tous les passages de la peinture et le gicleur. Effectuer le nettoyage des autres composants en utilisant une petite brosse imbibée de solvant.

4. Remonter le pistolet et vaporiser une petite quantité de solvant pour éliminer tous les résidus dans les passages de la peinture.

#### ATTENTION:

NE PAS UTILISER D'OBJETS METALLIQUES OU DES OBJETS QUI POURRAIENT ENDOMMAGER LES ORIFICES DU GICLEUR ET DU CHAPEAU. NE PAS IMMERGER TOTALEMENT LE PISTOLET DANS LE SOLVANT. NE PAS UTILISER DE COMPOSANTS OU PIECES DETACHEES N'ETANT PAS D'ORIGINE WALMEC.

FRANÇAIS

MOD. .... ES - ES/RV

### • • • SPECIFICATIONS TECHNIQUES

- Pression maximum d'exercice à la crosse du pistolet: 2,5-3 bar (36-42,9 psi)
- Consommation air 60 lt./min. (2,1 c.f.m.)

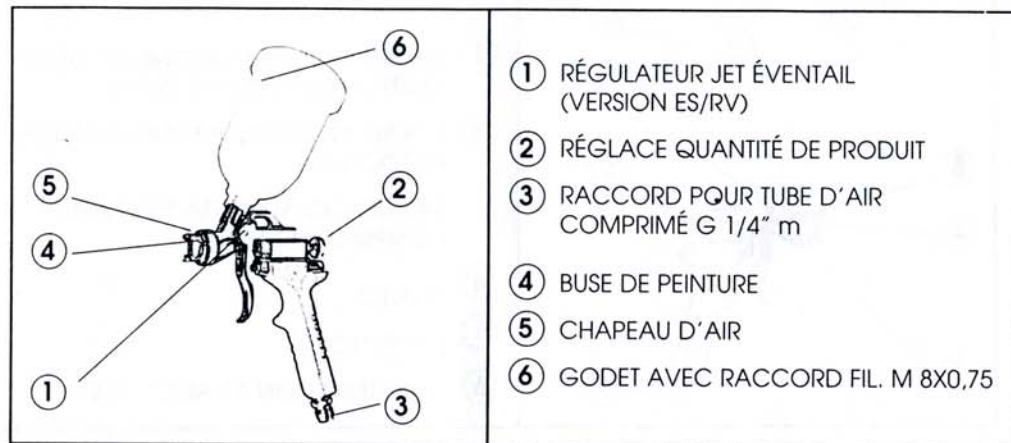

### • • • UTILISATION

Les pistolets de la série ES-ES/RV ont été conçus pour l'exécution de retouches dans la carrosserie, dans l'industrie et dans le secteur du bois, et pour les travaux de graphique et décoration. L'instrument n'est pas approprié à l'emploi avec des produits abrasifs ou contenant des acides ou de l'essence.

#### POUR UN MEILLEUR RENDEMENT DE L'AEROGAPHE, IL EST CONSEILLE DE SUIVRE LES INDICATIONS SUIVANTES:

1. Utiliser si possible le tuyau de l'air avec section interne minimum de  $\varnothing$  8 mm (0,3").
2. Vérifier que l'air comprimé utilisé soit parfaitement filtré et donc exempt d'eau, d'huile ou d'autres impuretés (par exemple, avec l'installation d'un groupe de filtrage de la série ASTURO MEC)
3. Tirer sur la gâchette pour réaliser le premier enclenchement afin que l'air sorte du pistolet et régler la pression de manière à obtenir 2,5-3 bar (35,7-42,9 psi) à la crosse du pistolet.  
N.B.: Si l'on utilise 10 m de tuyau, régler la pression de l'air au filtre régulateur placé en amont à une valeur maximum de 3,5-4 bar (50-57,2 psi) pour obtenir une pression d'atomisation conseillée de 2,5-3 bar (36-42,9 psi) à la crosse du pistolet.

### • • • CONSEILS POUR UNE APPLICATION CORRECTE

1. La distance entre le pistolet et la surface à peindre doit être comprise entre 150 et 200 mm (5.9-7.9"). Si le pistolet fonctionne à une pression trop basse et à une distance excessive, il sera impossible d'obtenir l'efficacité de transfert optimale.
2. Le jet du pistolet doit toujours être maintenu perpendiculaire à la surface à peindre. L'application de la peinture doit être effectuée en lignes horizontales. Les éventuels déplacements de l'assiette durant l'émission de la peinture peuvent entraver l'application uniforme de la couche de peinture.
3. La viscosité correcte de la peinture est comprise entre 15 et 25 sec. Carter Ford n°4; ces valeurs dépendent des applications et de la dimension du gicleur utilisé.

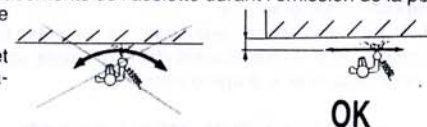

### • • • FORME DE L'EVENAIL



- Pression air trop basse
- Viscosité produit trop haute
- Q.té produit trop élevée



- Pression air trop haute
- Viscosité produit trop basse
- Q.té produit trop basse

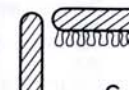

- Jet régulier

Régler la pression de l'air, la quantité de produit et l'ouverture de l'éventail jusqu'à l'obtention d'une empreinte régulière, comme d'après la fig. C.